

# 505 maskininformation

## **Pronovas 505 påspackningsmaskin är det senaste tillskottet i vårt utbud av standardmaskiner.**

Med en enklare design och färre komponenter än de övriga i 500-serien är den särskilt väl lämpad för mindre, växande produktioner där man tidigare packat helt manuellt och nu behöver utveckla förpackningsprocessen till att bli *lite mer automatiserad och mycket mer effektiv.*

Med de patenterade Sesam öppningsarmarna har man många påsar öppna samtidigt för fyllning. Genom att lossa två vred kan man mycket enkelt och på nolltid ändra påsöppningen och anpassa den efter produktens storlek och form -från en smal till en kvadratisk öppning.



**Mångsidig design** - enkelt anpassad efter produkten.

**Möjliga påsstorlekar** - från 60 upp till 200 mm breda påsar.

**Många olika påsapplikationer** - återförslutbarhet, perforering, förstärkta ryttare, etc.

**Stegvis påsmatning.**

### *Olika fyllningsmöjligheter*

För manuell fyllning har vi 505:an med ett litet arbetsbord med avlastningsyta för plastbackar. Med dess flexibla design kan Pronovas 505:a även integreras med olika fyllningsstationer som t ex olika vågar, räknare och tillverkande maskiner.

### *God ergonomi*

God ergonomi är ett sätt att undvika arbetsrelaterade skador och utformningen av en manuell arbetsplats kan vara avgörande för hur snabbt produkterna kan packas. Vi har kunskapen och erfarenheten som krävs för att konstruera arbetsplatser med god ergonomi och hög effektivitet.

### *PLC system*

Maskinen är utrustad med ett Mitsubishi Melsec PLC system. Manöverpanelen ger all nödvändig information och dess "touch-screen" med universella symboler är mycket lättförståelig.

### *Standard*

- Räknare för automatiskt stopp efter förinställt antal påsar
- Automatisk stegvis påsmatning med justerbar stopptid.

### *Tillval*

- Termotransfertryckare
- Etikettapplikatorer
- Bläckstråleskrivare
- Fotpedal för start/stopp
- Beröringsfri givare för start/stopp



**PRONOVA**  
PACKAGING SYSTEMS

## Pronovas 505 påspackningsmaskin finns i två olika versioner:

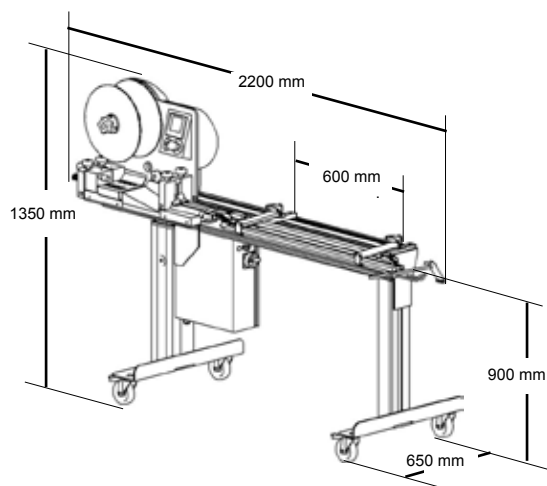

I **standardutförande** med Sesam - alt. Classic öppningsarmar.

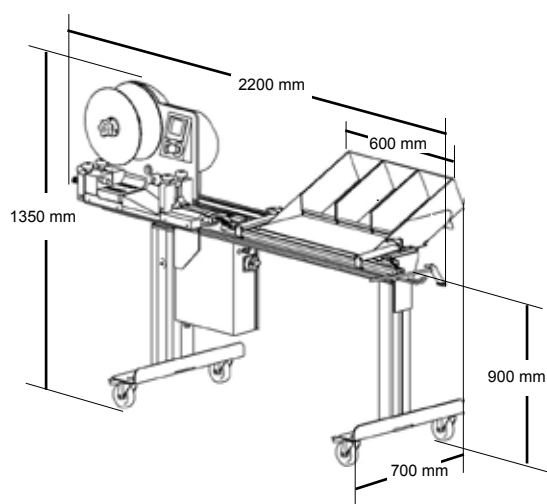

Med **arbetsbord** och avlastningsyta med backar för effektiv och bekväm fyllning av mindre produkter.  
- En förträfflig arbetsplats för manuell packning.

Bägge versionerna kan kompletteras med etikettapplikatorer eller tilltryckare direkt på påsen. Detta görs på tomma påsar direkt innan påsarna öppnas upp för fyllning.

Påsarna kan hänga fritt utan stöd vid en vikt upp till 300-400 gram per 100 mm påsbredd. För tyngre produkter rekommenderar vi vår större maskinmodell 510:an eller 525:an med underbana som tillval. Det finns även gränser för hur hög den totala vikten som hänger från öppningsarmarna kan vara.

### Tekniska specifikationer Pronova 505

Maskinvikt:	.....	C:a 105 kg
Standard förseglingshastighet:	.....	30-40 påsar/min, beroende på påsbredd
Effektbehov:	.....	1,2 kW
El-anslutning:	.....	230 V 1-fas

## KVALITET

Det patenterade förpackningssystemet från Pronova AB står för kvalitet och ansvar.

Varje del av verksamheten följer standarderna som sätts av ISO 9001 från det att vi börjar design och produktion av maskinerna och förpackningsmaterial till leverans, service, utbildning och personligt bemötande.

Samtliga maskiner är naturligtvis CE-märkta.

Förpackningsmaskinerna är alltigenom designade med få rörliga delar och med en enkelhet som gör dem väldigt lätthanterliga och lätta att underhålla. Svetsenheten går lätt att montera ner utan användning av några verktyg.

Våra licenstagare runtom i världen tar alla lika mycket ansvar för levererade maskiner och material, och de är alla väl tränade för installation, utbildning och service av våra maskiner.

# JOKER

För ytterligare information är ni alltid välkomna att kontakta oss på:

Pronova AB  
Olofsdalsvägen 26  
302 41 Halmstad  
Sverige

Tel: 035 17 19 00  
Fax: 035 17 19 19

sales@pronovaab.se  
www.pronovasweden.eu