

510 maskininformation

Pronovas 510 påspackningsmaskin är en väldigt mångsidig och effektiv maskin som automatisk, och utan rörliga delar, öppnar upp och sedan svetsar ihop Joker påsar. Den är framförallt designad för manuell fyllning och för de lite enklare in-line applikationerna.

Med de patenterade Sesam öppningsarmarna har man många påsar öppna samtidigt för fyllning. Genom att lossa två vred kan man mycket enkelt och på nolltid ändra påsöppningen och anpassa den efter produktens storlek och form -från en smal till en kvadratisk öppning.



Flexibilitet

Mycket mångsidig design - enkelt anpassad efter produkten. Öppningsarmarna kan beställas från en upp till fem meters längd.

Stort utbud av påstorlekar - från 50 upp till 800 mm breda påsar.

Många olika påsapplikationer - återförslutbarhet, perforering, förstärkta ryttare, etc.

Kontinuerlig eller stegvis påsmatning.

Olika fyllningsmöjligheter

För manuell fyllning har vi 510:an med arbetsbord, där vi försökt göra den optimala manuella arbetsplatsen, med t ex tryckknappsmanövrerad höjdjustering. Med dess flexibla design är Pronovas 510:a även väl förbered att enkelt integreras med befintliga fyllningsstationer som t ex olika vågar, räknare och tillverkande maskiner.

God ergonomi

God ergonomi är ett sätt att undvika arbetsrelaterade skador och utformningen av en manuell arbetsplats kan vara avgörande för hur snabbt produkterna kan packas. Vi har kunskapen och erfarenheten som krävs för att konstruera arbetsplatser med god ergonomi och hög effektivitet.

PLC system

Maskinen är utrustad med ett Mitsubishi Melsec PLC system. Manöverpanelen ger all nödvändig information och dess "touch-button" skärm med universella symboler är mycket lättförståelig.

Standard

- Räknare för automatiskt stopp efter förinställt antal påsar
- Automatisk stegvis påsmatning med justerbar stopptid.
- Räknare för förinställt antal påsar per matning.
- Kontinuerlig frammatning av påsar
- Hastighetskontroll för påsmatningen

Tillval

- Termotransfertryckare
- Etikettapplikatorer
- Produkträknare
- Luftevakueringsenheter
- Komprimeringsenheter
- Enheter för rengöring av svetsytor.



PRONOVA
PACKAGING SYSTEMS

Pronovas 510 påspackningsmaskin finns i två olika versioner:

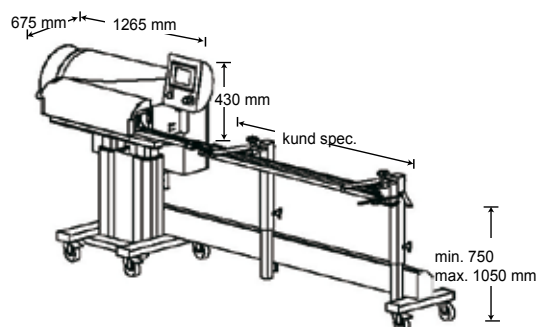

I **standardutförande** med Sesam - alt. Classic öppningsarmar. Dessa armar kan göras mycket korta om man har ett begränsat utrymme för maskinen och upp till 5 meter långa vid behov av många operatörer eller fyllningsenheter. Fyllning kan göras vertikalt, horisontellt eller i önskad vinkel däremellan.

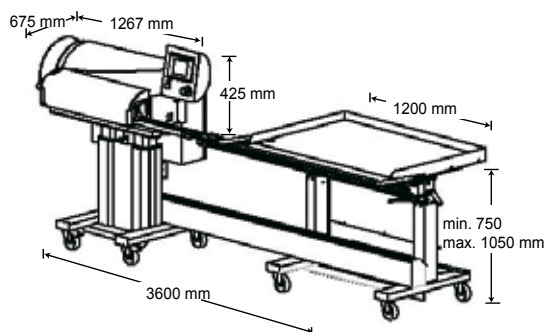

Med **arbetsbord** för effektiv och bekväm fyllning av mindre produkter. Som standard finns tryckknappsmanövrering för enkel höjdjustering av såväl maskin som bord. Detta gör 510:an med arbetsbord till en förträfflig ergonomisk arbetsplats för manuell packning.

Bägge versionerna kan kompletteras med etikettapplikatorer eller tilltryckare direkt på påsen. Detta görs på tomma påsar direkt innan påsarna öppnas upp för fyllning.

Påsarna kan hänga fritt utan stöd vid en vikt upp till 300-400 gram per 100 mm påsbredd. För tyngre produkter rekommenderar vi vår större maskinmodell 525:an med underbana som tillval. Det finns även gränser för hur hög den totala vikten som hänger från öppningsarmarna kan vara.

Tekniska specifikationer Pronova 510

Maskinvikt:	C:a 200 kg
Max. förseglingshastighet:	12 m/min.
Standard förseglingshastighet:	8 m/min
Effektbehov:	1,2 kW
EI-anslutning:	230 V 1-fas
Tryckluft:	500 kPa, 0,06 m³/h

KVALITET

Det patenterade förpackningssystemet från Pronova AB står för kvalitet och ansvar.

Varje del av verksamheten följer standarderna som sätts av ISO 9001 från det att vi börjar design och produktion av maskinerna och förpackningsmaterial till leverans, service, utbildning och personligt bemötande.

Samtliga maskiner är naturligtvis CE-märkta.

Förpackningsmaskinerna är alltigenom designade med få rörliga delar och med en enkelhet som gör dem väldigt lätthanterliga och lätta att underhålla. Svetsenheten går lätt att montera ner utan användning av några verktyg.

Våra licenstagare runtom i världen tar alla lika mycket ansvar för levererade maskiner och material, och de är alla väl tränade för installation, utbildning och service av våra maskiner.

JOKER

För ytterligare information är ni alltid välkomna att kontakta oss på:

Pronova AB
Olofsdalsvägen 26
302 41 Halmstad
Sverige

Tel: 035 17 19 00
Fax: 035 17 19 19

sales@pronovaab.se
www.pronovasweden.eu