

# 520 maskininformation

**Pronova 520 påspackningsmaskin är en robust maskin som automatiskt placerar pappryttare på den färdigpackade påsen i samband med förseglingen.** Resultatet är en attraktiv och praktisk pin-pack.

Med de patenterade Sesam öppningsarmarna kan man ha många påsar öppna för fyllning samtidigt. Genom att enkelt vrida på två vred kan du omedelbart ändra påsöppningen och anpassa den efter produktens storlek och form - från en tunn till en vid öppning.



## Flexibilitet

**Mycket mångsidig design** - enkelt anpassad efter produkten. Öppningsarmarna kan beställas från en upp till fem meters längd.

**Stort utbud av påstorlekar** - från 50 upp till 800 mm breda påsar. Ryttare från 50 till 250 mm vida och 50 till 100 mm höga.

Kan även användas för normal körning av påsar utan ryttare.

## Olika fyllningsmöjligheter

För manuell fyllning har vi 520:an med arbetsbord, där vi försökt göra den optimala manuella arbetsplatsen, med tryckknappsmanövrerad höjjustering. Med dess flexibla design är Pronovas 520 även väl förbered att enkelt integreras med befintliga fyllningsstationer som t ex olika vågar, räknare och tillverkande maskiner.

## God ergonomi

God ergonomi är ett sätt att undvika arbetsrelaterade skador och utformningen av en manuell arbetsplats kan vara avgörande för hur snabbt produkterna kan packas. Vi har kunskapen och erfarenheten som krävs för att konstruera arbetsplatser med god ergonomi och hög effektivitet.

## Kontroll system

Maskinen är utrustad med ett system för PLC styrning. Touch-panelen ger all nödvändig information är mycket lättförståelig.

## Standard:

- Räknare för automatiskt stopp efter förinställt antal påsar.
- Automatisk stegvis påsmatning med justerbar stopp-tid.
- Räknare för förinställt antal påsar per matning.

## Tillval

- Hastighetskontroll för påsmatningen.
- Termotransfertryckare.
- Etikettapplikatorer.
- Produkträknare.
- Luftevakueringsenheter.
- Komprimeringsenheter.
- Enheter för rengöring av svetsytor.



**PRONOVA**  
PACKAGING SYSTEMS

## Pronova 520 påspackningsmaskin

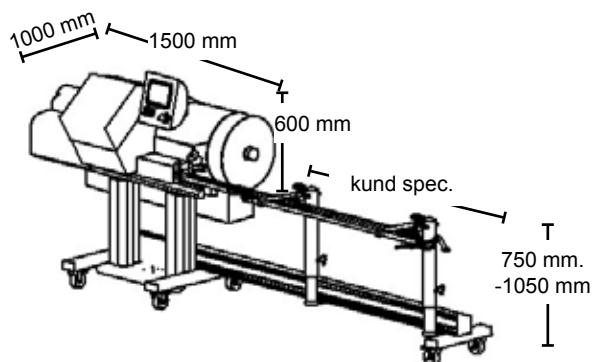

**Standard** med Sesam – alt. Classic öppningsarmar. Dessa armar kan göras väldigt korta vid utrymmesbehov och upp till 5 meter långa om man t ex planerar att ha flera operatörer som fyller samtidigt. Packning kan göras i valfri vinkel mellan vertikalt och horisontellt.

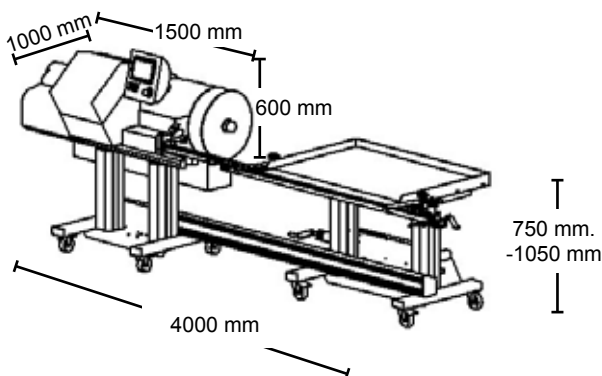

**Med arbetsbord** för effektiv och bekväm fyllning av mindre produkter. Som standard finns tryckknappsmanövrering för enkel höjdjustering av såväl maskin som bord. Detta gör 520:an med arbetsbord till en förträfflig ergonomisk arbetsplats för manuell packning.

Bägge alternativen kan även ha etikettapplikator eller termotransfer tryckare som tillval. Detta utförs på tomma påsar.

### Tekniska specifikationer Pronova 520

Maskin vikt:	Ca. 300 kg
Max. förseglingshastighet:	50 påsar/min.
Förseglingshastighet utan ryttare:	9 m/min
Effektbehov:	2 kW
El-anslutning:	400 V 3-fas
Tryckluft:	500 kPa, 0,09 m <sup>3</sup> /h

### KVALITET

Det patenterade förpackningssystemet från Pronova AB står för kvalitet och ansvar.

Varje del av verksamheten följer standarderna som sätts av ISO 9001 från det att vi börjar design och produktion av maskinerna och förpackningsmaterial till leverans, service, utbildning och personligt bemötande.

Samtliga maskiner är naturligtvis CE-märkta.

Förpackningsmaskinerna är alltigenom designade med få rörliga delar och med en enkelhet som gör dem väldigt lätthanterliga och lätta att underhålla. Svetsenheten går lätt att montera ner utan användning av några verktyg.

Våra licenstagare runt om i världen tar alla lika mycket ansvar för levererade maskiner och material, och de är alla väl tränade för installation, utbildning och service av våra maskiner.

# JOKER

För ytterligare information är ni alltid välkomna att kontakta oss på:

Pronova AB  
Olofsdalsvägen 26  
302 41 Halmstad  
Sverige

Tel: 035 17 19 00  
Fax: 035 17 19 19

sales@pronovaab.se  
www.pronovasweden.eu