

525 maskininformation

Pronovas 525 är en kraftig och mycket effektiv förpackningsmaskin som automatiskt och utan rörliga delar öppnar och sedan värmeförseglar prefabricerade Joker påsar.

Maskinen är främst avsedd för hård drift i automatiska fyllningslinjer men kan även användas för manuell iläggning av produkter. Med underbana som tillbehör kan man packa även tunga produkter, vertikalt såväl som horisontellt. Maskinen har visat sig vara tillförlitlig även i de mest tuffa miljöer.

Med de patenterade Sesam öppningsarmarna har man många påsar öppna samtidigt för fyllning. Genom att lossa två vred kan man mycket enkelt och på nolltid ändra påsöppningen och anpassa den efter produktens storlek och form -från en smal till en kvadratisk öppning.



Flexibilitet

Mycket mångsidig design -enkelt anpassad efter produkten. Öppningsarmarna kan beställas från en upp till fem meters längd.

Stort utbud av pås-storlekar -från 50 upp till 800 mm breda påsar.

Många olika påsapplikationer - återförslutbarhet, perforering, förstärkta ryttare, etc.

Kontinuerlig eller stegvis påsmatning.

Automatisering av din förpackningssituation

525:an kan integreras med de flesta vägningssystem, volymfyllare och produkträknare. Vid ett kontinuerligt produktflöde från t ex produktionsmaskiner kan Pronova tillhandahålla produkträknare och enheter som samlar upp produkterna medan en ny påse matas fram till fyllningspositionen.

För orienterade produkter kan påsarna öppnas upp så att de passar produkten samtidigt som den hålls i sin exakta position för att på så vis få en snäv förpackning. Genom möjligheten att fylla flera påsar samtidigt kan kapaciteten vid stegvis fyllning komma upp i 60 påsar/minut. Vid kontinuerlig fyllning blir kapaciteten högre: 135 påsar/minut är det högsta vi levererat hittills. Vid integration i fyllningslinjer kan PLC:n kommunicera med ett Scada system för informationsinhämtning.

PLC system

Maskinen är utrustad med ett Mitsubishi Melsec PLC system. Manöverpanelen ger all nödvändig information och dess "touch-button" skärm med universella symboler är mycket lättförståelig.

Standard:

- Räknare för automatiskt stopp efter förinställt antal påsar
- Automatisk stegvis påsmatning med justerbar stopp-tid.
- Räknare för förinställt antal påsar per matning.
- Kontinuerlig frammatning av påsar
- In- och Utgångar för kommunikation med automatiska linjer
- Hastighetskontroll för påsmatningen

Tillval

- Termotransfertryckare
- Etikettapplikatorer
- Produkträknare
- Luft evakuerings enheter
- Komprimerings enheter
- Enheter för rengöring av svetsytor



PRONOVA
PACKAGING SYSTEMS

Pronovas 525 påspackningsmaskin

- horisontell eller vertikal fyllning, med eller utan underbana.

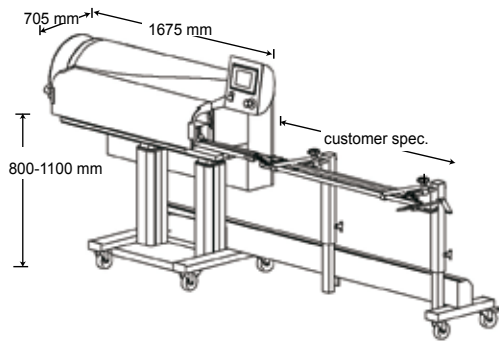

Istandardutförandemed Sesam - alt. Classic öppningsarmar.

Dessa armar kan göras mycket korta om man har ett begränsat utrymme för maskinen och upp till 5 meter långa vid behov av många operatörer eller fyllningsenheter. Fyllning kan göras vertikalt, horisontellt eller i önskad vinkel däremellan.

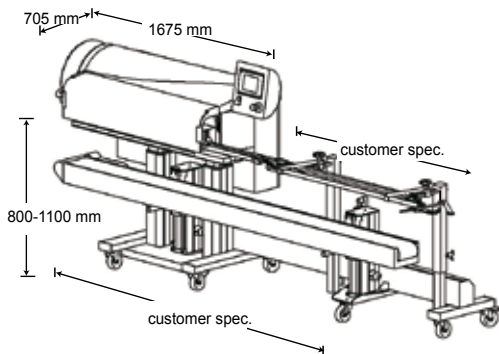

Med underbana för tyngre produkter. Påsar kan hänga fritt utan stöd upp till en vikt av 300-400 gram per 100 mm vid påse. För tyngre påsar rekommenderar vi underbanan som tillval. Där finns även gränser för den totala vikt som kan belasta öppningsarmarna.

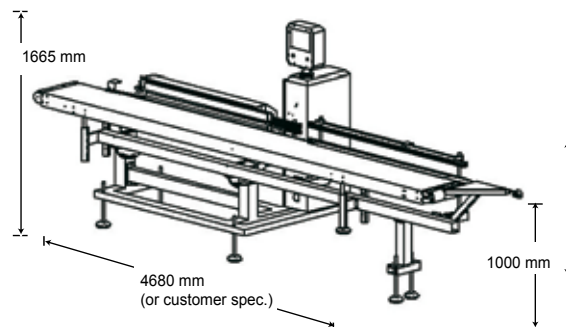

Horisontell, för horisontell fyllning av produkter som kräver mönsterpassning, eller för produkter som måste packas extra försiktigt.

Samtliga versioner kan kompletteras med etikettapplikatorer eller tilltryckare direkt på påsen. Detta görs på tomma påsar direkt innan påsarna öppnas upp för fyllning.

Tekniska specifikationer Pronova 525

Maskinvikt:	C:a 300 kg
Max. förseglingshastighet:	30 m/min.
Standard förseglingshastighet:	12 m/min
Effektbehov:	2,5 kW
El-anslutning:	400 V 3-fas
Tryckluft:	500 kPa, 0,06 m ³ /h

KVALITET

Det patenterade förpackningssystemet från Pronova AB står för kvalitet och ansvar.

Varje del av verksamheten följer standarderna som sätts av ISO 9001 från det att vi börjar design och produktion av maskinerna och förpackningsmaterial till leverans, service, utbildning och personligt bemötande.

Samtliga maskiner är naturligtvis CE-märkta.

Förpackningsmaskinerna är alltigenom designade med få rörliga delar och med en enkelhet som gör dem väldigt lätthanterliga och lätta att underhålla. Svetsenheten går lätt att montera ner utan användning av några verktyg.

Våra licenstagare runtom i världen tar alla lika mycket ansvar för levererade maskiner och material, och de är alla väl tränade för installation, utbildning och service av våra maskiner.

JOKER

För ytterligare information är ni alltid välkomna att kontakta oss på:

Pronova AB
Olofsdalsvägen 26
302 41 Halmstad
Sverige

Tel: 035 17 19 00
Fax: 035 17 19 19

sales@pronovaab.se
www.pronovasweden.eu